

SD 9 E

- stabile Feuerungstür • große Sichtscheibe • 2-fach Verglasung
- stabile Rückwand aus Guss mit Sekundärluftführung
- massiver Deckenstein als Heizgasumlenkung



		SH	BKB
NWL:	KW	9	9
Gewicht:	kg	200	200
Abgasmassenstrom:	g/s	9,1	9,8
Abgastemperatur ¹⁾ :	°C	620	620
Abgastemperatur ²⁾ :		300	300
Erforderl. Förderdruck:	mBar	0,12	0,12
Prüf.-Nr.:		RRF - 29 10 2234	

¹⁾ gemessen am Stutzen vom Heizeinsatz

²⁾ gemessen hinter der Nachschaltheizfläche

Innenauskleidung

Artikelnummern

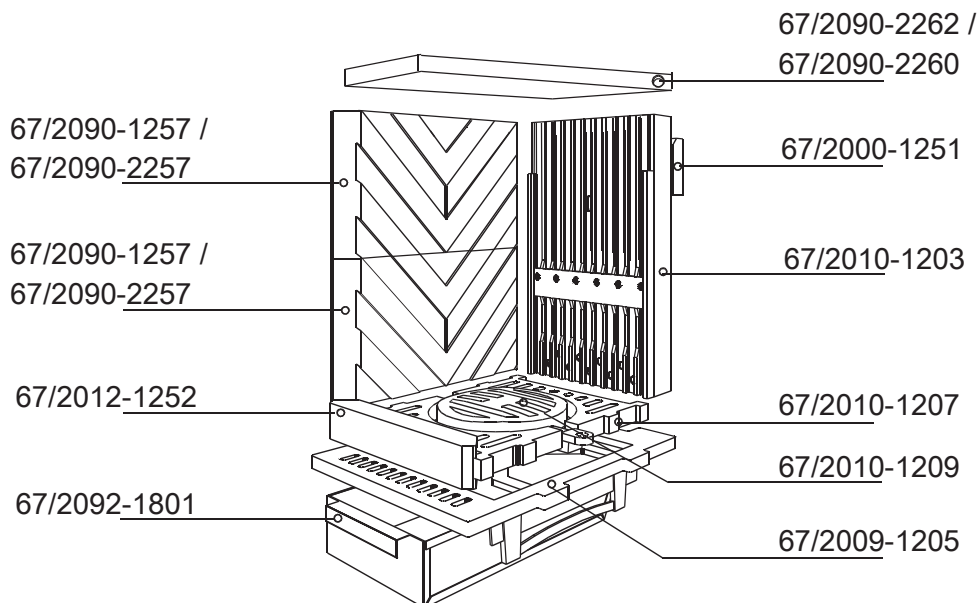

Alle Abbildungen und Zeichnungen sind urheberrechtlich geschützt.
Verwertung oder Veröffentlichung, auch einzelner Details, nur mit unserer Genehmigung.
Technische Änderungen vorbehalten.